



Service Instructies

Tank vervangen

4-Serie: Tank vervangen

Stap 1: Verwijder de handgreep van de houder en plaats zover mogelijk naar voren.

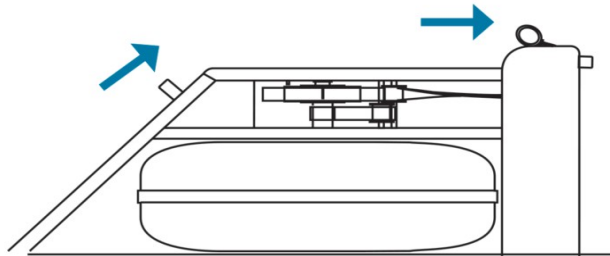

Stap 2: Zet de WaterRower rechtoverend en ontkoppel de Bungee.

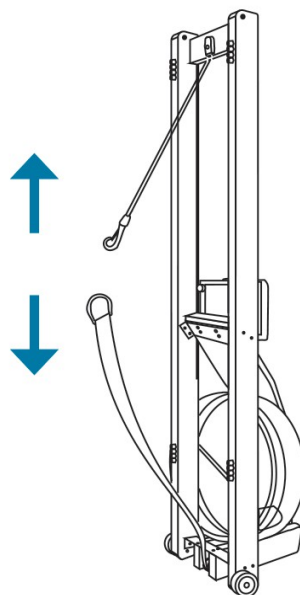



Service Instructies

Tank vervangen

Stap 3: Plaats de WaterRower weer horizontaal op de ondergrond en trek langzaam aan de handgreep totdat de band loskomt van de koppeling.

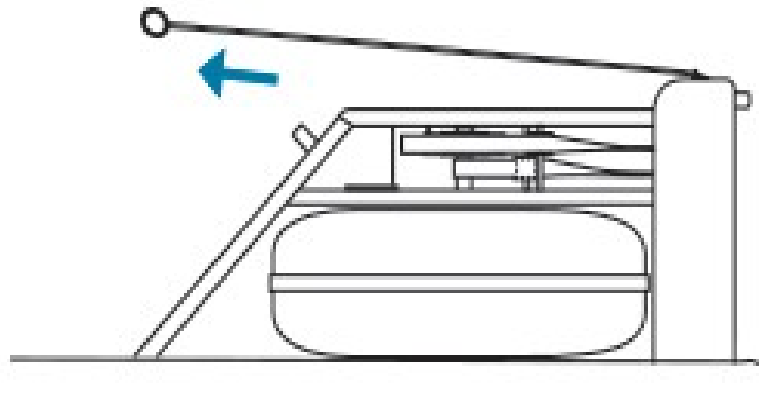

Stap 4: Verwijder de bovenste twee JCB bouten en de bovenste twee lange draadeinden aan de voorkant van de WR. Bij het verwijderen van deze draadeinden zullen er twee contra-moertjes uit de plank komen.

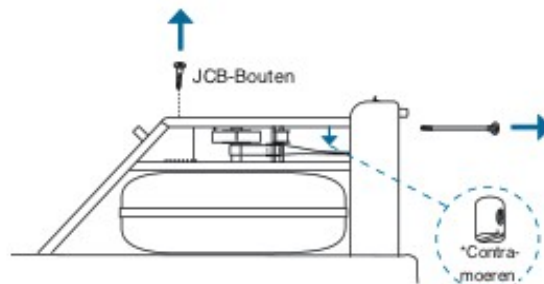

Stap 5: Verwijder nu voorzichtig de toplank

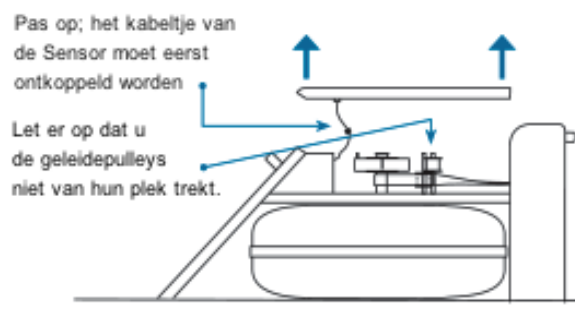



Service Instructies

Tank vervangen

Stap 6: Verwijder de twee onderste draadeinden.
*** Met behulp van een platte schroevendraaier (of evt. een magneetje) tilt u de twee contra-moertjes uit de plank, deze heeft u weer nodig voor de nieuwe tank.*

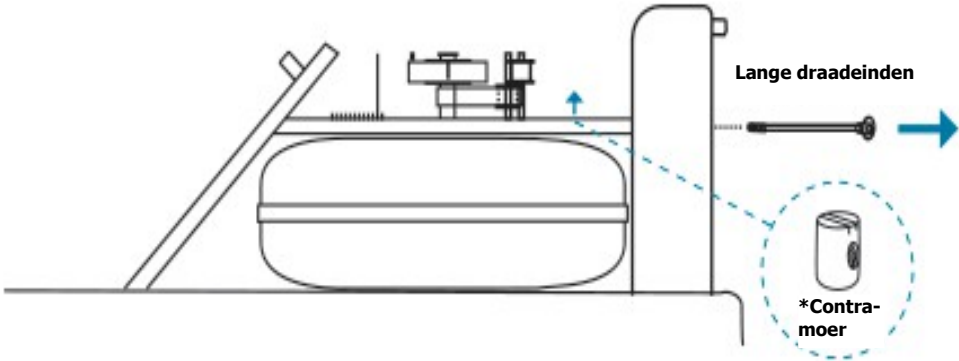

Stap 7: Verwijder de boutjes en moertjes die de zwarte beugel aan de twee Rails verbindt.

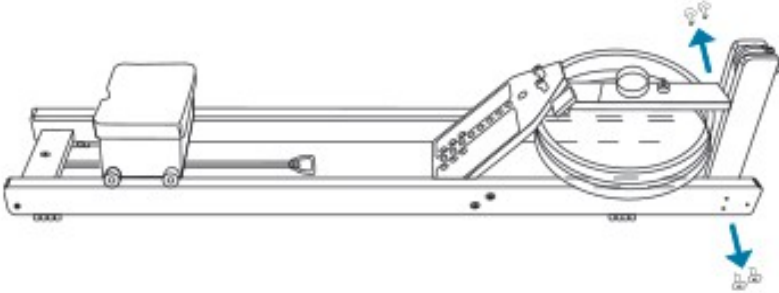

Stap 8: Verwijder de staande pulley constructie en leg deze aan de kant.

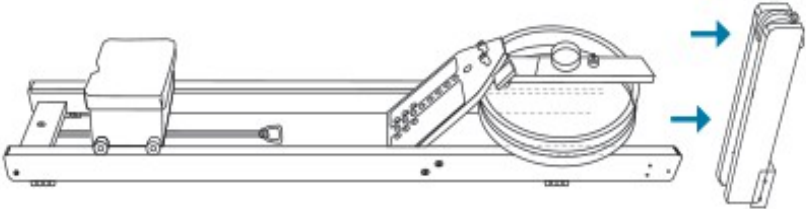

Service Instructies

Tank vervangen

Stap 9: Verwijder de twee handgreep steunen.

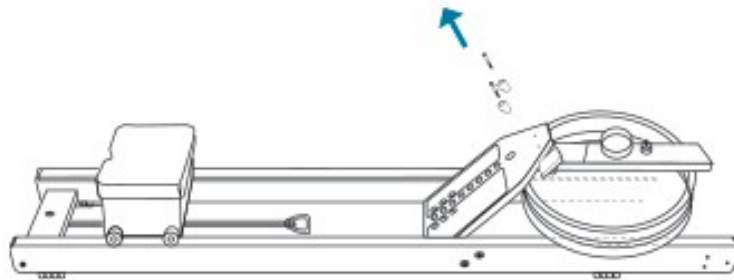

Stap 10: Verwijder de boutjes en moertjes die de voetenplank aan de twee Rails verbindt.

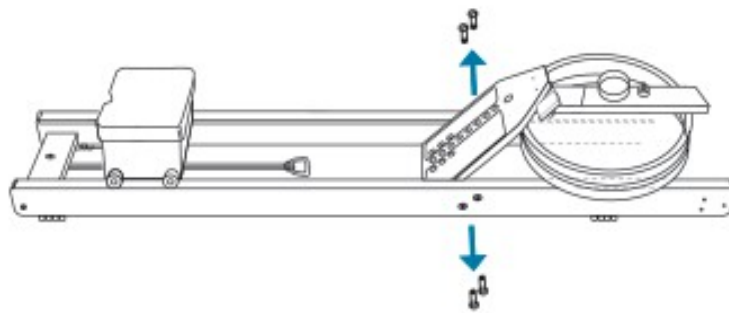

Stap 11: Verwijder de voetenplank.

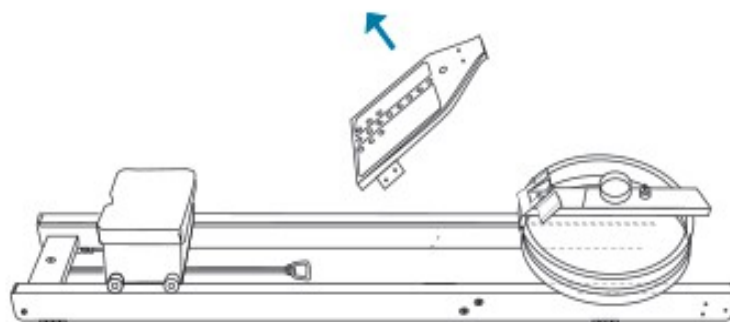

Service Instructies

Tank vervangen

Raadpleeg het diagram hieronder voor de onderdelen die worden overgezet op de nieuwe tank. Zet de onderdelen waarbij wordt vermeldt "Deze worden overgezet" over op de nieuwe tank. Houd de onderdelen bij elkaar om het overzetten op de nieuwe tank te vergemakkelijken.

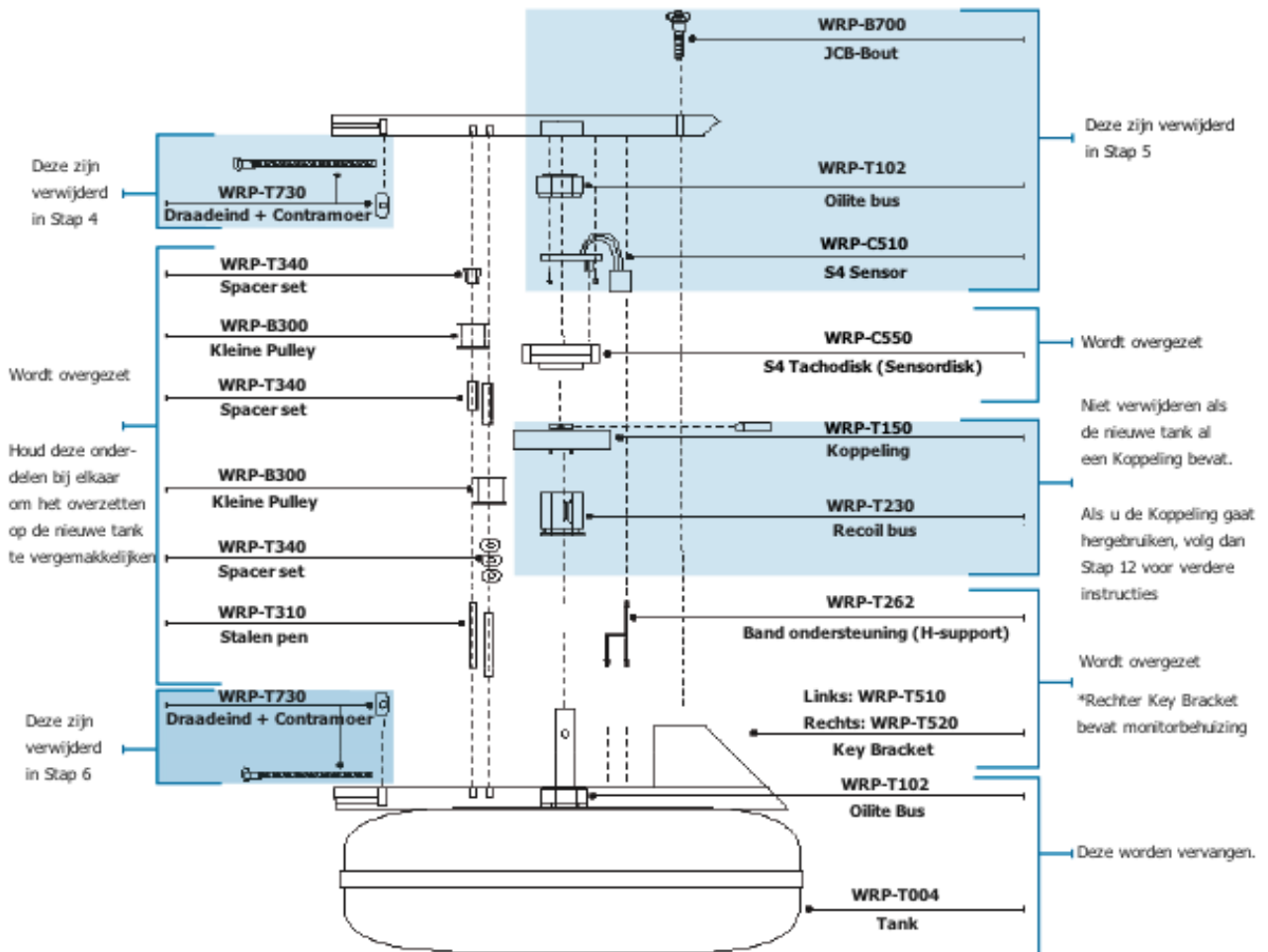

Stap 12: Verwijder de Koppeling door eerst de Roll Pin m.b.v. een slagpen en een hamer er uit te tikken.

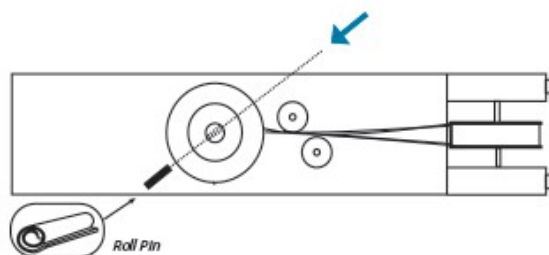



Service Instructies

Tank vervangen

Stap 13: Verwijder de Koppeling en de Recoil bus constructie. Houdt de recoil belt verbonden aan de Recoil bus.

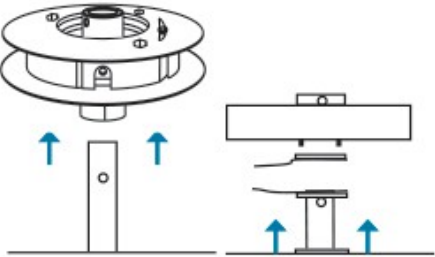

Stap 14: Verwijder de oude tank.

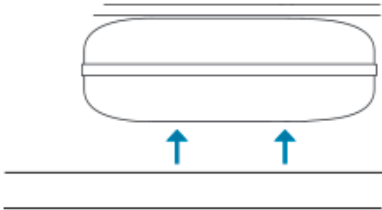

Stap 15: Plaats de nieuwe tank op de Rails.

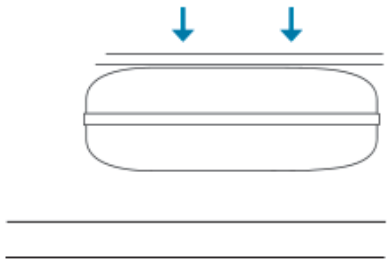

Stap 16: Plaats nu de Koppeling en Recoil bus constructie op de nieuwe tank. Als de Recoil belt niet meer verbonden is met de Recoil bus, raadpleeg de volgende stap.

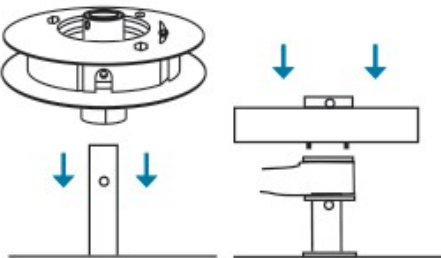



Service Instructies

Tank vervangen

Stap 17: Herplaats de Recoil Belt (mits niet meer verbonden met de Recoil bus).

*Het kan enige inspanning vergen om de borging op de recoil bus te vast te klemmen.

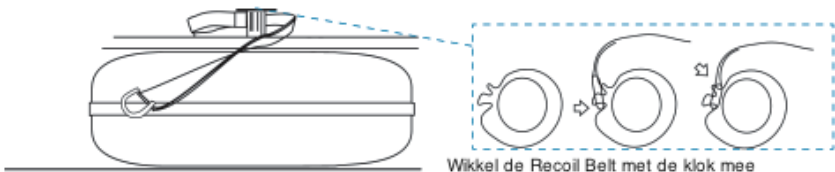

Wikkel de Recoil Belt met de klok mee om de Recoil Bus heen (zoals hierboven aangegeven)

Stap 18: Herplaats de Sensor Disk met de tanden naar boven. (Houdt minimaal 2 mm ruimte tussen de onderkant van de disk en koppeling)

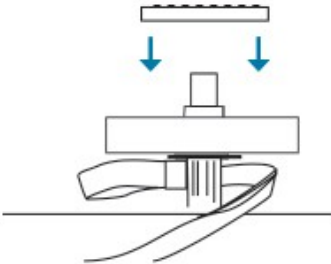

Stap 19: Herplaats de Pulley set.

*WaterRower modellen van voor 2013 zullen minder ringen bevatten op de pulleys.

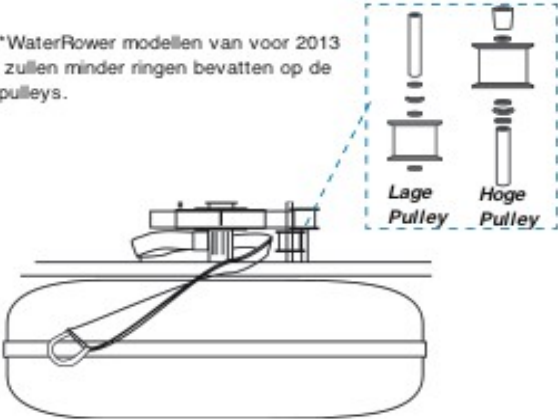

Service Instructies

Tank vervangen

Stap 20: Herplaats de linker en rechter Key Brackets m.b.v. de 4 bouten. (twee aan elke kant) Gebruik hierbij de inbusleutel (5mm).

*De rechter Key Bracket bevat de monitor.

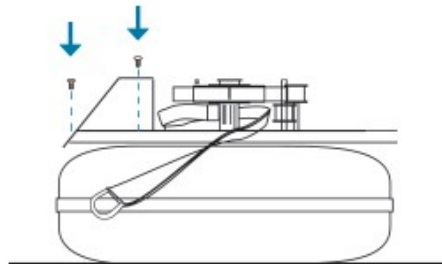

Stap 21: Herplaats de voetenplank.

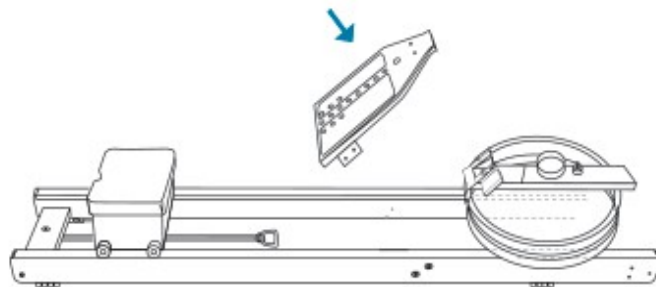

Stap 22: Monteer de voetenplank aan de rails d.m.v. de 8 bouten/moeren. Draai handvast tot dat alles is herplaatst.

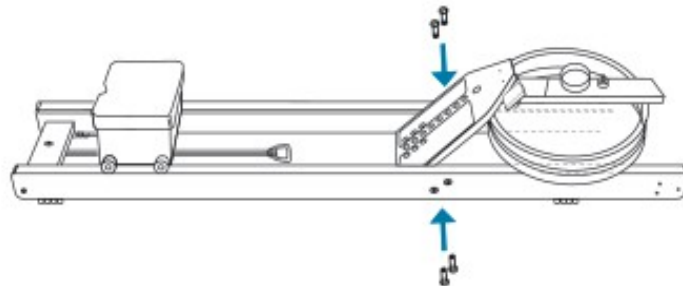

Service Instructies

Tank vervangen

Stap 23: Herplaats de handgreep steunen en bijbehorende bouten.

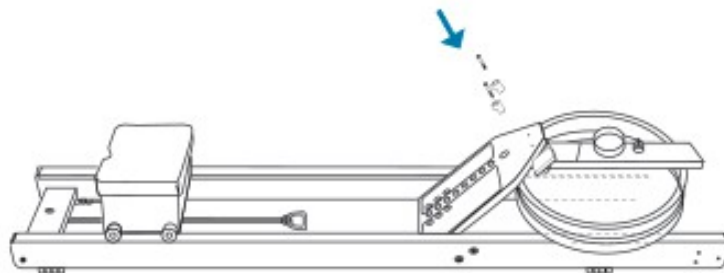

Stap 24: Herplaats de staande pulley constructie.

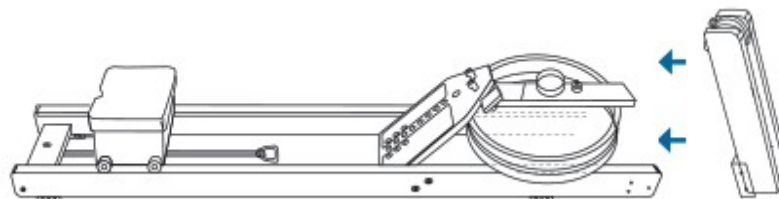

Stap 25: Monteer de zwarte beugel van de staande pulley constructie aan de rails d.m.v. de 8 bouten/moeren. Draai handvast tot dat alles is herplaatst.

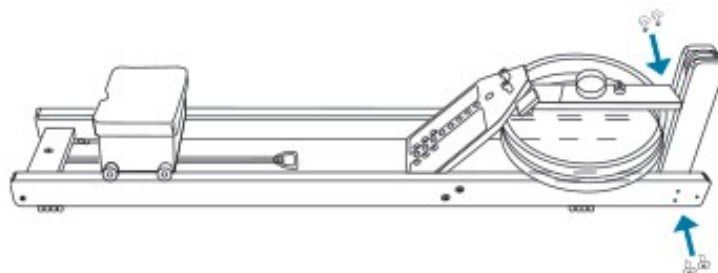



Service Instructies

Tank vervangen

Stap 26: Monteer de onderste draadeinden/contramoeren. Draai handvast tot dat alles is herplaatst.

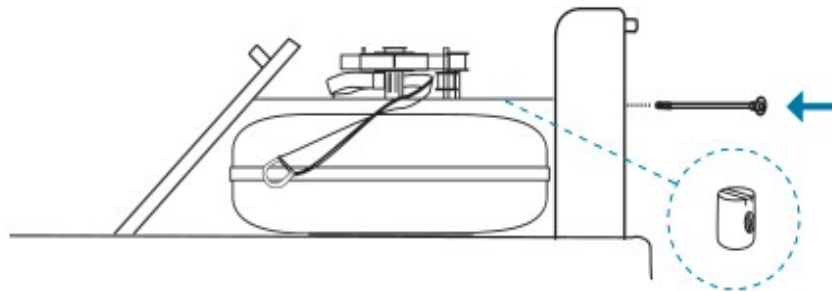

Stap 27: Herplaats de Topplank en verbind de sensorkabel aan de kabel van de monitor.

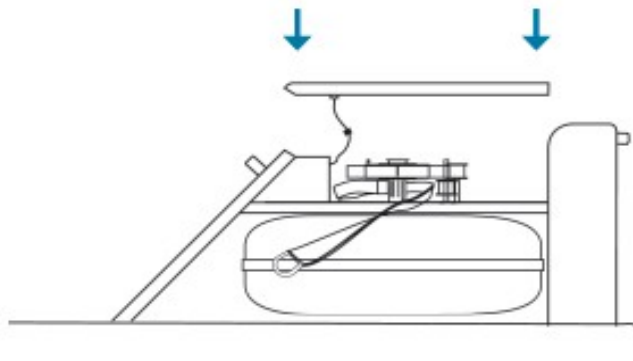

Stap 28: Monteer de JCB-bouten en de bovenste draadeinden/contramoeren. Zorg ervoor dat de openingen voor de draadeinden en de contramoeren goed uitgelijnd zijn. Mogelijk heeft u een platte schroevendraaier nodig om de contramoer op zijn plek te krijgen en te houden.

Draai nu alle bouten en moeren uit de vorige stappen en ook deze stap vast.



Service Instructies

Tank vervangen

Stap 29: Zorg ervoor dat de handgreep de goede kant opstaat en de band recht is. Begeleid de kant met het klittenband/gat voor boutje over de grote pulley.

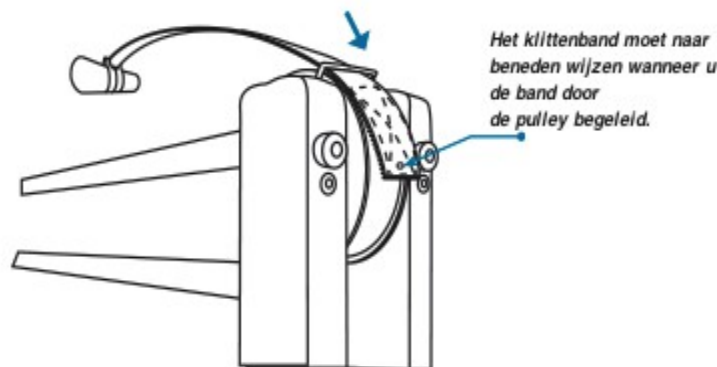

Stap 30: Begeleid de band door de pulley onder de toplank door. De band passeert de kleine pulley via de binnenkant. (langs de hogere kleine pulley)

Zorg dat de recoilbelt D-Ring op 6 cm afstand van de staande pulley constructie ligt voordat de handgreep band wordt gemonteerd.

Voor vastzetten met klittenband, neem het einde van de handgreepband en wikkel deze op de klittenband sluiting via rechts aan de zijkant van de koppeling en begin naast de monitor.

Voor plastic Koppeling (zonder klittenband), zie afbeelding hieronder.

**Koppeling van bovenaf*

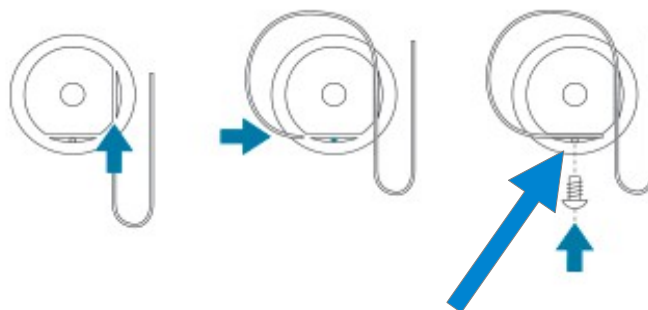

Als er op deze plek geen gaatje zit in de handgreep band, dient u zelf een klein gaatje te maken, minimaal 1 cm voor het einde van de band.

Service Instructies

Tank vervangen

Stap 31: Wanneer de band is gefixeerd op de koppeling, trek voorzichtig aan de Recoilbelt. Hierdoor wordt de band verder op de koppeling gewikkeld.

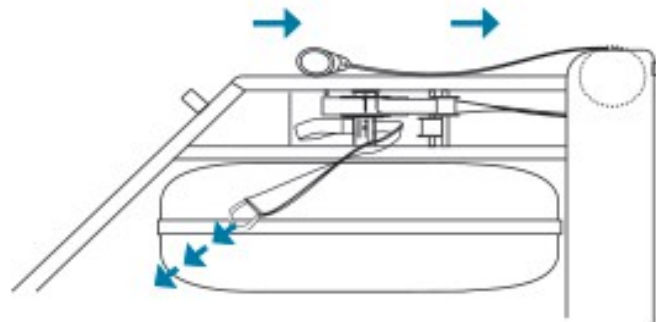

Trek de Recoilbelt verder door tot de handgreep zich bovenop de grote pulley bevindt.

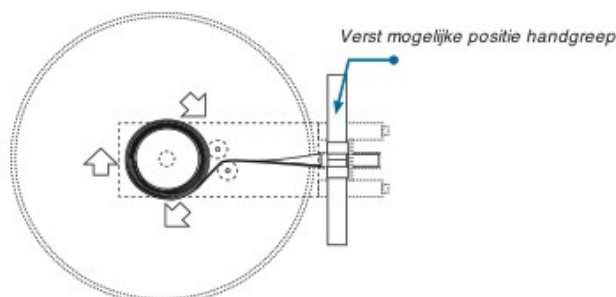

Stap 32: Met de handgreep in deze positie moet de recoilbelt nu nog zo'n 1,5 keer om de Recoil bus gewikkeld zijn. Begeleid het einde van de recoilbelt nu via de binnenkant van de lage pulley door de pulleys van de staande pulley constructie.

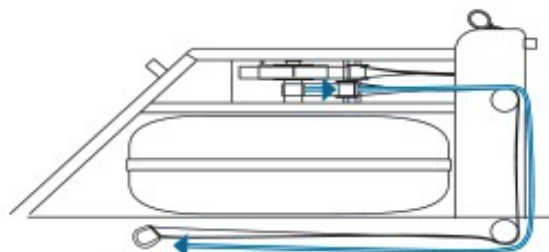

*Als de recoilbelt meer of minder dan 1,5 keer om de Recoil bus is gewikkeld, herhaal dan Stap 29 t/m Stap 32



Service Instructies

Tank vervangen

Stap 33: Zet de WaterRower rechtovereind en verbindt de Recoilbelt met de bungee. Zet de WaterRower weer horizontaal, u kunt weer roeien!

